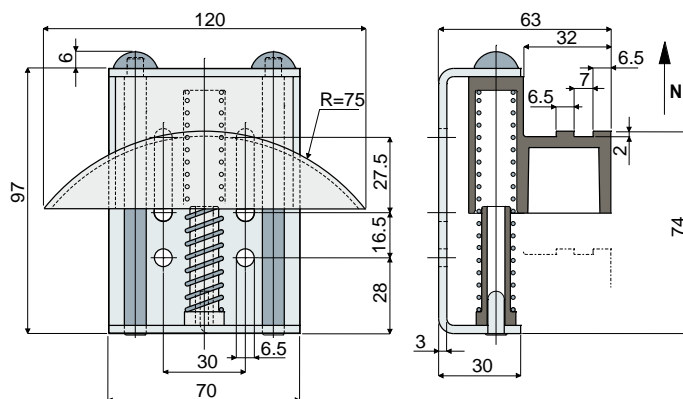

Узлы натяжных устройств

 Дет. **277**
Узел натяжного устройства на башмаке
 (для роликовых цепей DIN 8187 типа 08-B1 и 08-B2)

Код	Нагрузка натяжения Мин. (N)	Нагрузка натяжения Макс. (N)
277 / 82068	60	110

МАТЕРИАЛЫ: Внешний корпус, штыри и пружина из оцинкованной стали; башмак и направляющая пружины из черного полиамида.

ХАРАКТЕРИСТИКИ: Устанавливается на трансмиссиях с роликовыми цепями для натяжения цепи.

УПАКОВКА: 12 шт.

ПО ЗАПРОСУ:

- БАШМАК: С профилем для различных цепей, различных цветов.
- УПАКОВКИ: Нестандартные.

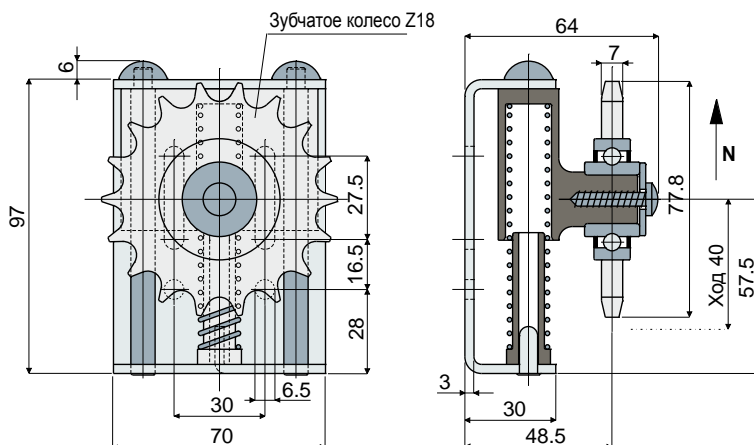
 Дет. **278**
Узел натяжного устройства с зубчатым колесом
 (для роликовых цепей DIN 8187 типа 08-B1)

Код	Нагрузка натяжения Мин. (N)	Нагрузка натяжения Макс. (N)
278 / 82069	60	110

МАТЕРИАЛЫ: Внешний корпус, зубчатое колесо, штыри и пружина из оцинкованной стали; ползун и направляющая пружины из черного полиамида.

ХАРАКТЕРИСТИКИ: Устанавливается на трансмиссиях с роликовыми цепями для натяжения цепи.

УПАКОВКА: 12 шт.

ПО ЗАПРОСУ:

- ЗУБЧАТЫЕ КОЛЕСА: С различным количеством зубьев.
- УПАКОВКИ: Нестандартные.