

Цепи и принадлежности

Модуль для ленты

Дет. **705**

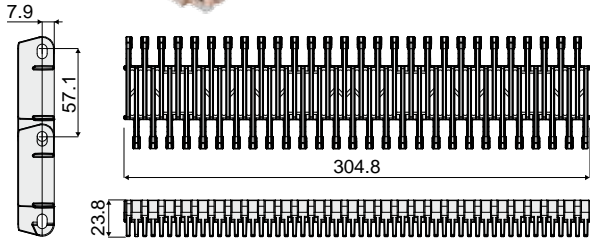

Код

705 / 84208

МАТЕРИАЛЫ: Модули из полипропилена бежевого цвета.

ХАРАКТЕРИСТИКИ:

- **Применение:** Оптимальные для использования в пищевой промышленности, гарантируют однородную транспортную поверхность.
- **Макс.применяемая рабочая нагрузка:** 29200 Н/м (1 м ленты при + 20°C).
- **Рабочая температура:** от +5°C до +105°C.
- **Открытая поверхность:** 34%
- **Монтаж:** с штырем D 6 мм. (не предоставляется). **УПАКОВКА:** 24 шт.

ПО ЗАЯВКЕ:

- **Модули:** Из ацетальной смолы.
- **Ленты:** Поставляются в собранном виде разных размеров.
- **Гребни:** Перемещения продукта.
- **Упаковка:** Нестандартная.

Дет. **706**

Тяговое колесо-контрпривода Z9 - Z14 (для модульной цепи)

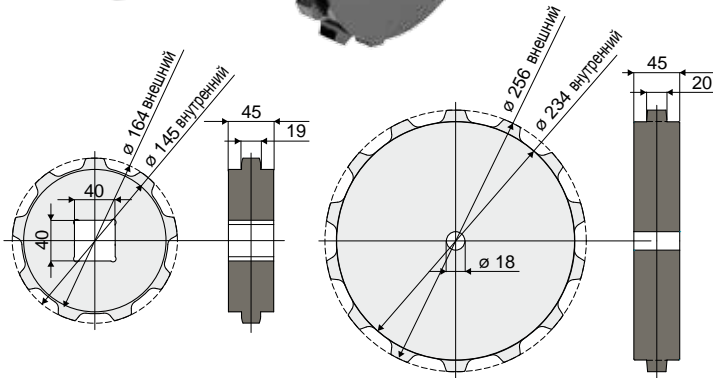

Z9

Z14

Код

Код

706 / 85850

706 / 84209

NEW

МАТЕРИАЛЫ: Колеса из полиамида черного цвета.

ХАРАКТЕРИСТИКИ: Используется с модульными цепями дет. 705.

УПАКОВКА: 2 шт.

ПО ЗАЯВКЕ:

- **Упаковка:** Нестандартная.

Максимальная рабочая нагрузка (N / м)

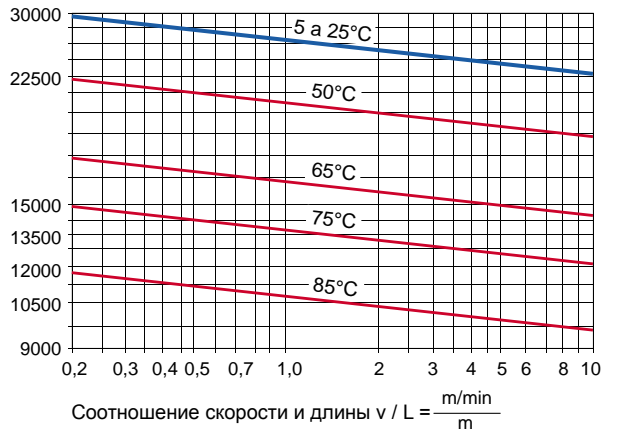

Пример установки

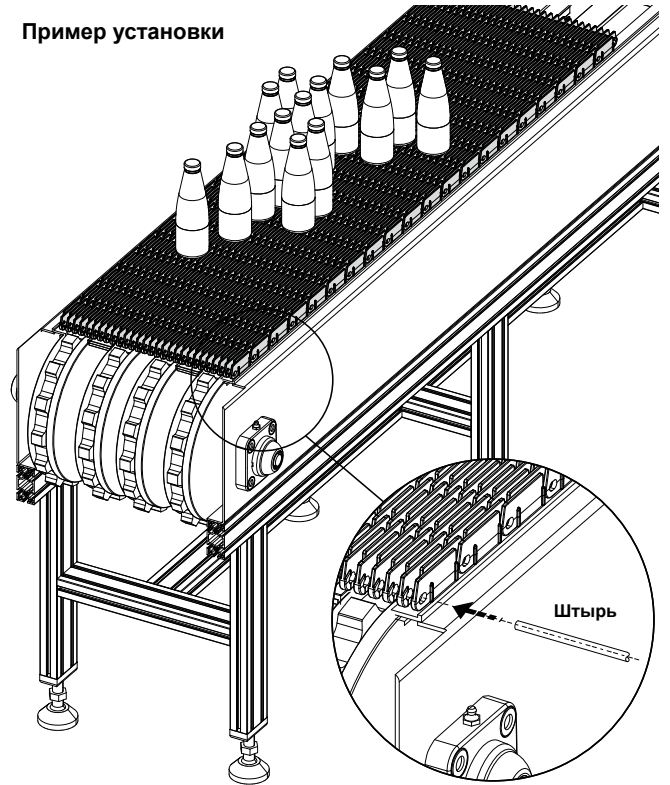

Используется с штырем Ø 6 мм